

**TVS** **NEO** **XTR**

# Buku Pedoman Pemilik Garansi dan Servis

NXR

**TVS**   
*Anda Inspirasinya*



**GUNAKAN SELALU TVS GENUINE PARTS**



Bila ada keluhan, saran atau pertanyaan seputar sales, service dan spare part  
konsumen dapat menghubungi TVS Call Center

## IDENTITAS PEMILIK

Nama konsumen : \_\_\_\_\_

Alamat : \_\_\_\_\_

\_\_\_\_\_

No. Rangka :

No. Mesin :

Tipe :

Warna : \_\_\_\_\_ No. HP / Telp. konsumen \_\_\_\_\_

Tanggal pembelian :  -  -

Tanda tangan  
dan stempel Dealer/Bengkel

Tanda tangan  
Pemilik

**DAFTAR ISI****Kata Pengantar**

<b>1. Spesifikasi .....</b>	<b>1</b>
<b>Sertifikat Penyerahan Kendaraan Baru .....</b>	<b>6</b>
<b>Pemeriksaan Sebelum Pengiriman .....</b>	<b>7</b>
<b>Sertifikat Garansi .....</b>	<b>10</b>
<b>2. Informasi Penting .....</b>	<b>14</b>
<b>3. Mengenal Neo XR Anda .....</b>	<b>18</b>
<b>4. Kelebihan dan Keunggulan .....</b>	<b>35</b>
<b>5. Garansi .....</b>	<b>39</b>
<b>6. Perawatan .....</b>	<b>45</b>
<b>7. Kupon Service Gratis .....</b>	<b>67</b>

## KATA PENGANTAR

Yang Terhormat Pemilik Neo XR

Selamat!

Selamat datang di keluarga besar bahagia pemilik TVS di seluruh dunia dengan memilih TVS Neo XR.

Buku pedoman pemilik ini menjelaskan semua fitur-fitur dan keuntungan yang didapat dari motor anda. Bacalah semua bagian dalam buku pedoman pemilik ini dengan baik sebelum mengendarai motor baru anda.

Perawatan sangat penting dilakukan agar Neo XR anda dapat selalu memberikan performa yang terbaik. Rawatlah selalu Neo XR anda di bengkel resmi TVS / Bengkel Kemitraan TVS.

Kami sangat bangga menerima anda ke dalam keluarga besar bahagia kami.

Terima kasih telah memilih TVS Neo XR.

Selamat Berkendara,

PT. TVS Motor Company Indonesia

**SPESIFIKASI****1**  
**SPESIFIKASI****DIMENSI KESELURUHAN**

Panjang keseluruhan	1.940 mm
Lebar keseluruhan (setang)	662 mm
Tinggi keseluruhan	1.360 mm
Tinggi tempat duduk	760mm
Jarak terendah ke tanah	140 mm
Kemampuan menanjak	18 <sup>o</sup>
Jarak sumbu roda	1.245 mm
Berat bersih	96 Kg
Beban maksimum	130 Kg

**MESIN**

Tipe mesin	4 Langkah, silinder tunggal berpendingin udara
Diameter x langkah	53,5 x 48,8 mm
Kapasitas isi	109,6 cc
Rasio kompresi	9,3:1
Karburator	VM 17 UCAL

## SPESIFIKASI

Saringan udara	Saringan kertas
Sistem starter	Starter elektrik dan tuas engkol
Sistem pelumasan	Pompa oli trochoid
Kekentalan oli	20W40 TVS Tru4 Premium Engine Oil
Tenaga maksimum (dalam kW)	8,5 BHP pada 7.500 rpm
Torsi maksimum (dalam Nm)	8,5 Nm pada 5.500 rpm
Putaran stasioner mesin	1.450 ± 50 rpm
Busi	BOSCH - UR5DC
Jarak gap busi	0,6mm

## TRANSMISI

Kopling	Kopling sentrifugal - Auto
Transmission	4 kecepatan, berurutan
Reduksi awal (primer)	(61/18) 3,388
Reduksi akhir	(39/14) 2,786
Rasio gigi :	
Gigi ke - 1	(35/12)2,916
Gigi ke - 2	(26/14)1,857



## SPESIFIKASI

Gigi ke - 3	(24/18)1,333
Gigi ke - 4	(21/20)1,050
Reduksi keseluruhan (Top gear)	9,9

## RANGKA

Tipe rangka	Underbone	
Susut caster	26°	
Panjang	74 mm	
Sudut kemudi	90°	
Rem depan dan belakang		
Standar	Depan : Tromol 110 mm	Belakang : Tromol 110 mm
Plus	Depan : Cakram 220 mm	Belakang : Tromol 110 mm
Ukuran ban		
Depan	2,50 x 17"	
Belakang	2,75 x 17"	
Tekanan udara ban		
Depan	2,00 kg/cm <sup>2</sup> (29 PSI)	
Belakang	2,25 kg/cm <sup>2</sup> (32 PSI)	

## SPESIFIKASI

1

Suspensi

Depan  
Belakang

Teleskopik

Lengan ayun (swing arm) dengan shockbreaker ganda

### KELISTRIKAN

Sistem pengapian

Digital CDI dengan kurva kembar

Tipe baterai

12V 4Ah

Generator

AC 90W Magneto

Lampu depan

35 / 35 W (halogen)

Lampu belakang &amp; rem

12V 18W/5W

Lampu sen depan

12V 16W (2 buah)

Lampu sen belakang

12V 10W (2 buah)

Lampu senja

12V 5W (2 buah)

Lampu speedometer

12V 3,4W

Lampu indikator bensin

12V 3,4W

Lampu indikator netral

12V 1,7W

Lampu indikator sen

12V 1,7W

Lampu indikator lampu jauh

12V 1,7W

Lampu indikator ekonomis

12V 1,7W

## SPESIFIKASI

Lampu indikator pemanasan mesin	12V 1,7W
Lampu indikator posisi gigi (1 - 4)	12V 1,7W - 4 buah
Klakson	12V DC 2A

## KAPASITAS

Kapasitas tangki bahan bakar	4 liter
Kapasitas oli mesin	
Penggantian periodik	1.000 ml
Overhaul	1.200 ml
Kapasitas oli suspensi depan	55 ± 2 ml

## SERTIFIKAT PENYERAHAN KENDARAAN BARU

Bersama ini kami jelaskan bahwa kendaraan ini telah menjalani pemeriksaan oleh dealer sebelum diserahkan kepada konsumen sesuai dengan prosedur yang ditetapkan oleh PT. TVS Motor Company Indonesia guna menjamin performa & penampilan kendaraan untuk mencapai kepuasan pelanggan. Secara detail, data kendaraan tersebut adalah sebagai berikut :

Nama Konsumen               : \_\_\_\_\_

No. Rangka                     :

No. Mesin                      :

Tipe                            :

Warna                         : \_\_\_\_\_ No. HP / Telp. Konsumen \_\_\_\_\_

Tanggal Pembelian        :  –  –

Garansi yang diberikan hanya berlaku untuk kendaraan yang selalu melakukan perawatan secara teratur di jaringan bengkel resmi TVS baik itu bengkel Regional Distributor / Dealer / POS / Bengkel Kemitraan yang telah kami rekomendasikan serta selalu menggunakan suku cadang asli PT. TVS Motor Company Indonesia dan pelumas yang direkomendasikan.

Terima kasih atas kepercayaan Anda untuk memilih produk kami .  
Salam Kami,  
PT. TVS Motor Company Indonesia

Tanda tangan dan  
Stempel Dealer / Cabang

Tanda tangan Pemilik

## PEMERIKSAAN SEBELUM PENGIRIMAN



Pastikan bahwa proses pemeriksaan sebelum pengiriman telah dilakukan di depan Anda sebelum Neo XR diterima.

Pemeriksaan tersebut meliputi :

- 1. Pemeriksaan dan pembersihan kondisi fisik motor
- 2. Pemeriksaan tekanan udara ban
- 3. Pemeriksaan ketinggian oli mesin
- 4. Pemeriksaan dan penyetelan kabel gas
- 5. Pemeriksaan dan penyetelan rantai
- 6. Pemeriksaan baterai dan kelistrikan
- 7. Pemeriksaan mesin dan pengetesan akselerasi mesin
- 8. Pemeriksaan sistem kemudi
- 9. Pemeriksaan kinerja kabel gas
- 10. Pemasangan kaca spion
- 11. Pemeriksaan kekencangan semua baut dan mur

Tanggal: \_\_\_\_\_

Jelaskan kepada konsumen hal-hal di bawah ini :

- 1. 
- 2. 
- 3. 
- 4. Penyetruman baterai
- 5. Kapasitas tangki bahan bakar
- 6. Kapasitas oli mesin - 1.000 ml

\_\_\_\_\_  
Tanda tangan konsumen

\_\_\_\_\_  
Tanda tangan mekanik

## SERTIFIKAT PENYERAHAN KENDARAAN BARU

Bersama ini kami jelaskan bahwa kendaraan ini telah menjalani pemeriksaan oleh dealer sebelum diserahkan kepada konsumen sesuai dengan prosedur yang ditetapkan oleh PT. TVS Motor Company Indonesia guna menjamin performa & penampilan kendaraan untuk mencapai kepuasan pelanggan. Secara detail, data kendaraan tersebut adalah sebagai berikut :

Nama Konsumen : \_\_\_\_\_

No. Rangka :

No. Mesin :

Tipe :

Warna : \_\_\_\_\_ No. HP / Telp. Konsumen \_\_\_\_\_

Tanggal Pembelian :   -   -

Garansi yang diberikan hanya berlaku untuk kendaraan yang selalu melakukan perawatan secara teratur di jaringan bengkel resmi TVS baik itu bengkel Regional Distributor / Dealer / POS / Bengkel Kemitraan yang telah kami rekomendasikan serta selalu menggunakan suku cadang asli PT. TVS Motor Company Indonesia dan pelumas yang direkomendasikan.

Terima kasih atas kepercayaan Anda untuk memilih produk kami .

Salam Kami,

PT. TVS Motor Company Indonesia

Tanda tangan dan  
Stempel Dealer / Cabang

Tanda tangan Pemilik

Catatan : Dikirim ke REGIONAL DISTRIBUTOR

## PEMERIKSAAN SEBELUM PENGIRIMAN



Pastikan bahwa proses pemeriksaan sebelum pengiriman telah dilakukan di depan Anda sebelum Neo XR diterima.

Pemeriksaan tersebut meliputi :

- 1. Pemeriksaan dan pembersihan kondisi fisik motor
- 2. Pemeriksaan tekanan udara ban
- 3. Pemeriksaan ketinggian oli mesin
- 4. Pemeriksaan dan penyetelan kabel gas
- 5. Pemeriksaan dan penyetelan rantai
- 6. Pemeriksaan baterai dan kelistrikan
- 7. Pemeriksaan mesin dan penyetelan akselerasi mesin
- 8. Pemeriksaan sistem kemudi
- 9. Pemeriksaan kinerja kabel gas
- 10. Pemasangan kaca spion
- 11. Pemeriksaan kekencangan semua baut dan mur

Tanggal: \_\_\_\_\_

Jelaskan kepada konsumen hal-hal di bawah ini :

- 1. 
- 2. 
- 3. 
- 4. Penyetruman baterai
- 5. Kapasitas tangki bahan bakar
- 6. Kapasitas oli mesin - 1.000 ml

\_\_\_\_\_  
Tanda tangan konsumen

\_\_\_\_\_  
Tanda tangan mekanik

## SERTIFIKAT GARANSI

PT. TVS MOTOR COMPANY INDONESIA memberikan garansi kepada setiap sepeda motor baru yang digunakan oleh konsumen sesuai dengan petunjuk yang ada pada buku pedoman ini. Secara detail, data kendaraan yang diberikan garansi adalah sebagai berikut :

Nama Konsumen : \_\_\_\_\_  
 No. Rangka : 

--	--	--	--	--	--	--	--	--	--	--	--	--	--	--	--	--	--	--	--

  
 No. Mesin : 

--	--	--	--	--	--	--	--	--	--	--	--	--	--	--	--

  
 Tipe : 

--	--	--	--	--	--	--	--	--	--

  
 Warna : \_\_\_\_\_ No. HP / Telp. Konsumen \_\_\_\_\_  
 Tanggal Pembelian : 

--	--

 - 

--	--

 - 

--	--	--	--

Garansi yang diberikan hanya berlaku untuk kendaraan yang selalu melakukan perawatan secara teratur di jaringan bengkel resmi TVS baik itu bengkel Regional Distributor / Dealer / POS / Bengkel Kemitraan yang telah kami rekomendasikan serta selalu menggunakan suku cadang asli PT. TVS Motor Company Indonesia dan pelumas yang direkomendasikan.

Terima kasih atas kepercayaan Anda untuk memilih produk kami.

Salam Kami,

PT. TVS Motor Company Indonesia

Tanda tangan dan Stempel Dealer / Cabang
---

Tanda tangan Pemilik
----------------------

Catatan : Dikirim ke PT. TVS MOTOR COMPANY INDONESIA





## SERTIFIKAT GARANSI

PT. TVS MOTOR COMPANY INDONESIA memberikan garansi kepada setiap sepeda motor baru yang digunakan oleh konsumen sesuai dengan petunjuk yang ada pada buku pedoman ini. Secara detail, data kendaraan yang diberikan garansi adalah sebagai berikut :

Nama Konsumen : \_\_\_\_\_

No. Rangka :

No. Mesin :

Tipe :

Warna : \_\_\_\_\_ No. HP / Telp. Konsumen \_\_\_\_\_

Tanggal Pembelian :  -  -

Garansi yang diberikan hanya berlaku untuk kendaraan yang selalu melakukan perawatan secara teratur di jaringan bengkel resmi TVS baik itu bengkel Regional Distributor / Dealer / POS / Bengkel Kemitraan yang telah kami rekomendasikan serta selalu menggunakan suku cadang asli PT. TVS Motor Company Indonesia dan pelumas yang direkomendasikan.

Terima kasih atas kepercayaan Anda untuk memilih produk kami .

Salam Kami,

PT. TVS Motor Company Indonesia

Tanda tangan dan  
Stempel Dealer / Cabang

Tanda tangan Pemilik

Catatan : Dikirim ke REGIONAL DISTRIBUTOR



**INFORMASI PENTING****2**  
**INFORMASI**  
**PENTING****Penggunaan**

Sepeda motor ini dirancang hanya untuk digunakan di jalan raya. Sangat direkomendasikan untuk hanya menggunakan bahan bakar dengan kualitas yang baik untuk TVS Neo XR anda.

**Daya angkut**

Sepeda motor ini dirancang untuk mengangkut anda dan satu penumpang. Adapun daya angkut beban maksimum sepeda motor ini adalah :

**Beban maksimum 130 kg**

Sangat disarankan untuk tidak mengangkut penumpang lebih dari satu orang atau beban yang melebihi beban maksimum dari sepeda motor ini. Beban yang berlebihan akan mempengaruhi kestabilan dan mengurangi performa sepeda motor.

**Modifikasi**

Kami telah merancang kendaraan ini sedemikian rupa sehingga mampu memberikan performa yang optimum demi kepuasan anda

## INFORMASI PENTING

dalam berkendara. Kami tidak menganjurkan anda untuk melakukan modifikasi terhadap kendaraan anda ini. Segala jenis modifikasi terhadap kendaraan ini akan dapat mempengaruhi performa kendaraan serta dapat melanggar ketentuan yang telah ditetapkan oleh pemerintah dan juga dapat melanggar persyaratan-persyaratan yang ditetapkan untuk mendapatkan garansi.

### **Kenali motor anda**

Sebelum anda memulai mengendarai sepeda motor ini, kami menganjurkan agar anda membaca dengan seksama buku pedoman pemilik ini. Buku ini akan memberikan pengertian & penjelasan untuk anda mengenai sepeda motor ini, pengendalian, serta instrumen-instrumennya, sehingga

anda dapat terhindar dari kesalahan yang tidak perlu selama berkendara. Setelah anda membaca buku pedoman pemilik ini, biasakanlah diri anda untuk mematuhi segala petunjuk yang ada didalamnya, sehingga anda dapat mengendalikan sepeda motor anda ini dengan baik dan aman.

### **Aksesoris**

Sebelum memasang aksesoris pada sepeda motor ini, kami menyarankan anda untuk berkonsultasi terlebih dahulu dengan bengkel anda untuk mendapatkan aksesoris yang sesuai dengan kebutuhan anda dan cocok dengan sepeda motor anda. Aksesoris yang akan mengganggu performa sepeda motor ini sangat tidak diperbolehkan.

## INFORMASI PENTING

### Hal yang harus diperhatikan

Perhatikan dan pastikan bahwa yang ada pada daftar berikut ini telah ada pada sepeda motor anda. Apabila ada yang kurang, hubungi dealer anda.

Item	Jumlah
Kunci kontak	2 <input type="checkbox"/>
Buku panduan pemilik	1 <input type="checkbox"/>
Helm	1 <input type="checkbox"/>
Spion	2 <input type="checkbox"/>
Kantung perkakas	1 <input type="checkbox"/>

Tanggal :

\_\_\_\_\_  
Tanda tangan konsumen

### Pemeriksaan sebelum pengiriman (PDC)

Pastikan bahwa proses pemeriksaan sebelum pengiriman telah dilakukan dengan baik sebelum Neo XR dikirim ke alamat anda.

Pemeriksaan tersebut meliputi :

1. Pemeriksaan dan pembersihan kondisi fisik motor
2. Pemeriksaan tekanan udara ban
3. Pemeriksaan ketinggian oli mesin
4. Pemeriksaan dan penyetelan kabel gas
5. Pemeriksaan dan penyetelan rantai
6. Pemeriksaan baterai dan kelistrikan
7. Pemeriksaan mesin dan pengetesan akselerasi mesin
8. Pemeriksaan sistem kemudi
9. Pemeriksaan kinerja kabel gas
10. Pemasangan kaca spion
11. Pemeriksaan kekencangan semua baut dan mur

\_\_\_\_\_  
Tanda tangan mekanik

## INFORMASI PENTING

Pada buku Pedoman ini terdapat beberapa simbol, makna dari simbol-simbol tersebut adalah sebagai berikut :



**PERINGATAN** - Bila tidak mengindahkan peringatan ini akan berakibat cedera serius.



**PERHATIAN** - Tanda ini menandakan adanya prosedur atau tindakan pencegahan khusus yang harus dipatuhi guna menghindari kerusakan kendaraan anda.

pada



**CATATAN** - Tanda ini memberikan klarifikasi lebih lanjut atau pemahaman yang lebih jelas lagi terhadap informasi tertentu.

### Informasi penting

Kami menganjurkan anda untuk membaca buku Pedoman ini secara seksama guna mendapatkan pengertian mendalam mengenai sepeda motor anda. Buku Pedoman ini dapat diaplikasikan untuk semua model Neo XR. Meskipun kebanyakan dari informasi yang diberikan merupakan hal yang umum bagi semua jenis kendaraan, sedikit perbedaan akan berguna dalam memberikan pengertian terhadap keseluruhan. Jadi, bacalah informasi yang ada dengan seksama. Adapun pembagian model Neo XR adalah sebagai berikut :

- Neo XR Standar (Spoke Wheel/SW)
- Neo XR Plus (Casting Wheel/CW)

**MENGENAL NEO XR ANDA**

**3**  
**MENGENAL**  
**NEO XR**  
**ANDA**

**NOMOR IDENTITAS KENDARAAN**

**Nomor Rangka**

Nomor rangka terletak pada rangka bagian belakang, diantara pillion handle dan tangki bahan bakar. Untuk melihat secara jelas nomor rangka, buka empat baut pillion handle.



**Nomor Mesin**

Nomor mesin tercetak pada crankcase kiri bagian bawah seperti yang diperlihatkan pada gambar.





## MENGENAL NEO XR ANDA

### PANEL INSTRUMEN - SETANG

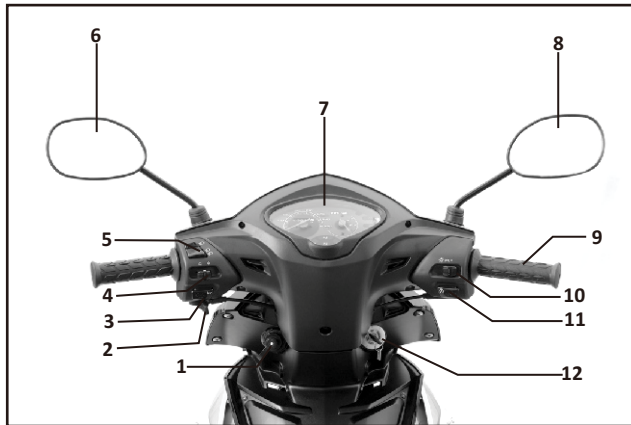

**Keterangan :**

1. Soket charger hand phone
2. Tuas choke (cuk)
3. Saklar klakson
4. Saklar lampu sen
5. Saklar lampu dekat, jauh dan lampu passing (dimmer)
6. Spion kiri (L)
7. Speedometer
8. Spion kanan (R)
9. Tuas rem depan
10. Saklar lampu depan & lampu senja
11. Saklar starter elektrik
12. Kunci kontak & kunci setang

## MENGENAL NEO XR ANDA

### BAGIAN MOTOR - TAMPAK KIRI

#### Keterangan:

1. Lampu senja
2. Lampu depan
3. Lampu sen kiri (L)
4. Karburator
5. Tuas pemindah gigi
6. Standar samping
7. Standar tengah
8. Pijakan kaki penumpang kiri (L)
9. Kunci jok
10. Lampu belakang
11. Spion kiri

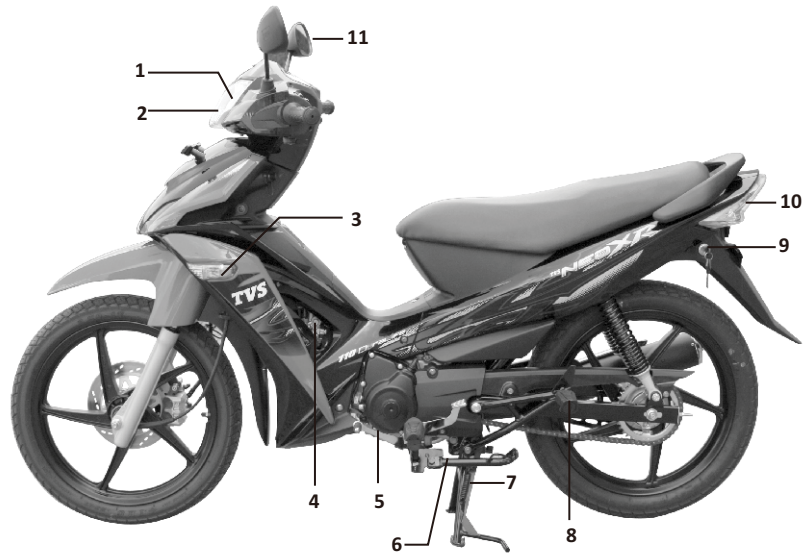

## MENGENAL NEO XR ANDA

### BAGIAN MOTOR - TAMPAK KANAN

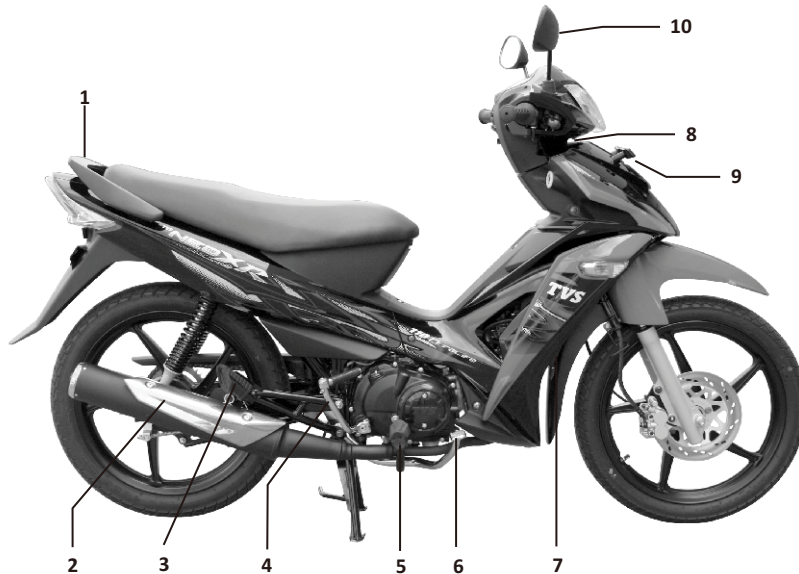

#### Keterangan:

1. Pillion handle
2. Pelindung knalpot
3. Pijakan kaki penumpang kanan (R)
4. Tuas starter kaki (engkol)
5. Pijakan kaki pengemudi
6. Tuas rem belakang
7. Saringan udara
8. Penyetel posisi lampu depan
9. Dudukan pelat nomor depan
10. Spion kanan

## MENGENAL NEO XR ANDA

### BAGIAN MOTOR - TAMPAK DEPAN DAN BELAKANG

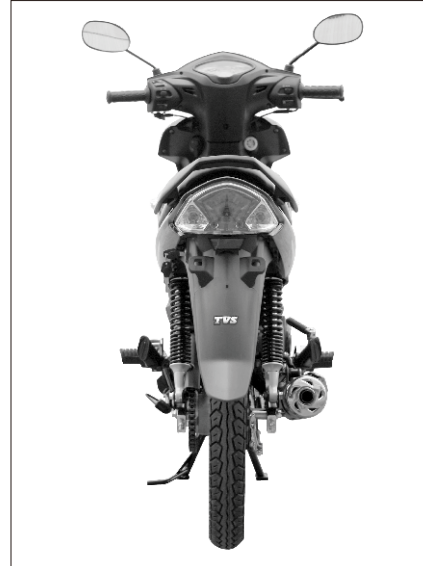

## MENGENAL NEO XR ANDA

### KUNCI KONTAK/KUNCI SETANG

TVS Neo XR dilengkapi dengan dua set kunci. Dua set kunci tersebut dapat digunakan sebagai kunci kontak, membuka jok dan mengunci setang. Kunci kontak memiliki tiga posisi fungsi :

#### **OFF**

Pada posisi ini motor tidak dapat dihidupkan dan kunci kontak dapat dicabut dari tempatnya.

#### **ON**

Pada posisi ini motor dapat dihidupkan baik melalui starter elektrik maupun kick starter dan semua panel yang menggunakan arus DC (dari baterai) akan hidup. Pada posisi ini kunci kontak tidak dapat dicabut dari tempatnya.



Jangan pernah meninggalkan kunci kontak pada posisi 'ON' karena dapat menyebabkan arus baterai anda cepat habis.



TVS Neo XR anda memiliki penutup yang menyala disekeliling kunci kontak. Hal ini akan memberikan kemudahan untuk melihat lokasi lubang kunci kontak dalam keadaan gelap tanpa menggunakan bantuan apapun.

## MENGENAL NEO XR ANDA

### LOCK

Setang TVS Neo XR dapat dikunci pada saat setang berada diposisi kanan atau kiri. Untuk mengunci setang, tekan kunci kontak dan putar ke posisi LOCK. Setang langsung terkunci dan kunci dapat dicabut.

Untuk membuka kunci setang, tekan dan putar kunci kontak ke posisi OFF.

### PANEL INSTRUMEN

#### 1. Speedometer

Menunjukkan laju kecepatan sepeda motor dalam kilometer per jam.



Jangan pernah mencoba untuk memindahkan sepeda motor anda dengan posisi kemudi terkunci, karena dapat mengakibatkan anda kehilangan keseimbangan.



#### 2. Indikator bahan bakar

Menunjukkan kapasitas bahan bakar yang berada pada tangki bahan bakar.

#### 3. Odometer

Mencatat total jarak yang telah ditempuh oleh sepeda motor anda dalam satuan kilometer. Angka terakhir merupakan satuan sepersepuluh kilometer.

## MENGENAL NEO XR ANDA

### 4. Indikator lampu jauh

Ketika lampu jauh menyala, maka lampu indikator berwarna biru akan menyala.

### 5. Indikator mode hemat

Indikator berwarna hijau ini menyala apabila anda sedang dalam mode hemat.



Untuk mendapatkan jarak tempuh sepeda motor yang lebih jauh, dianjurkan untuk menjalankan sepeda motor dengan mode hemat.

### 6. Indikator pemanasan mesin

Indikator pemanasan mesin ini akan berkedip selama beberapa detik sampai temperatur mencapai 25<sup>o</sup> C dan indikator akan mati setelah 2 menit, atau yang mana yang lebih dulu dicapai.

### 7. Indikator lampu sein

Ketika saklar lampu sein di geser ke kanan atau ke kiri, maka indikator lampu sein akan menyala sesuai dengan arah saklar

### 8. Indikator posisi gigi

Menandakan posisi gigi transmisi. Ketika gigi sepeda motor anda berada pada posisi netral maka lampu gigi netral akan menyala. Posisi gigi selain netral di indikasikan dengan lampu warna kuning.

## SETANG BAGIAN KIRI

### 1. Saklar posisi lampu depan

“” **Lampu dekat:** Simbol ini menandakan posisi lampu dekat. Gunakan lampu dekat ketika kendaraan datang dari arah berlawanan pada malam hari.

## MENGENAL NEO XR ANDA

“  “ **Lampu jauh:** Simbol ini menandakan posisi lampu jauh. Lampu ini digunakan ketika mengemudi di jalan bebas hambatan.

“  “ **Lampu passing:** Ketika mendahului atau melewati kendaraan (terutama pada siang hari), tekan tombol ini berulang-ulang. Tombol ini tetap bekerja, meskipun saklar lampu utama dalam posisi ‘OFF’.

### 2. Saklar klakson

Tekan tombol  untuk membunyikan klakson.

### 3. Saklar lampu sein

Saklar lampu sein pada TVS Neo XR menggunakan tipe geser dan tekan. Geser saklar ke arah yang dikehendaki dan lampu sein akan menyala dan saklar akan kembali ke

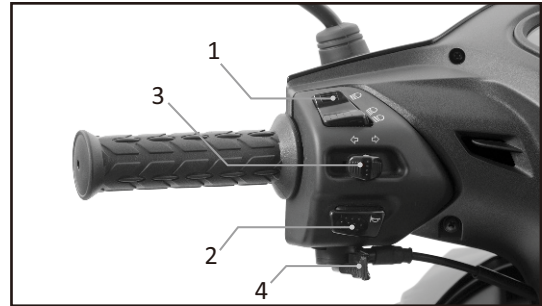

posisi tengah. Indikator lampu sein juga akan berkedip-kedip sesuai arah yang dituju. Tekan saklar untuk mematikan lampu sein.

### 4. Tuas choke (cuk)

Tuas cuk berada dibawah tombol klakson. Tarik tuas cuk dengan menggunakan jempol kiri untuk mengoperasikannya. Untuk



## MENGENAL NEO XR ANDA

menutupnya, lepaskan tuas. Tuas akan kembali secara otomatis ke posisi semula.



Pergunakanlah selalu tuas cuk ketika menghidupkan mesin sepeda motor pada saat mesin dingin. Hal ini, akan mempermudah menghidupkan mesin motor anda.

### SETANG BAGIAN KANAN

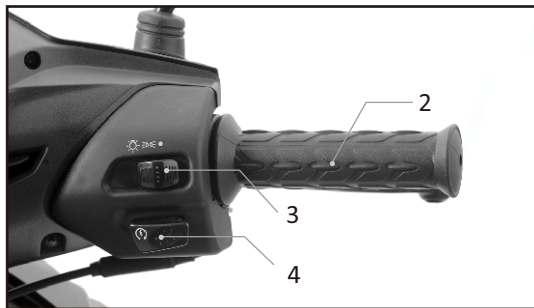

#### 1. Tuas rem depan

Rem depan akan bekerja ketika ditekan secara lembut ke arah grip gas. Lampu rem akan menyala, ketika tuas rem depan atau belakang ditekan.

#### 2. Grip gas

Dengan memutar gas tangan, akan menaikkan putaran mesin. Untuk mengurangi putaran mesin, lepaskan gas.

#### 3. Saklar lampu depan

Saklar ini digunakan untuk menghidupkan lampu depan. Saklar ini, memiliki 3 posisi seperti yang dijelaskan di bawah ini :

**Lampu senja (  $\Rightarrow \Leftarrow$  ) :** Pada posisi ini, lampu senja, lampu speedometer dan lampu belakang akan menyala.

## MENGENAL NEO XR ANDA

**ON (☀) :** Pada posisi ini, lampu senja, lampu depan, lampu speedometer dan lampu belakang akan menyala (posisi mesin dalam keadaan hidup).

**OFF (●) :** Pada posisi ini, lampu depan, lampu senja, lampu speedometer dan lampu belakang akan mati (meskipun mesin dalam keadaan hidup).

### 4. Saklar starter (🔌)

Tombol starter terletak dibawah saklar lampu depan. Untuk menghidupkan mesin secara elektrik tekan tombol ini. Lepaskan tombol ini segera setelah mesin hidup.



Untuk menghidupkan mesin pada saat dingin (biasanya dipagi hari) dianjurkan untuk menggunakan starter kaki untuk mencegah terkurasnya arus listrik baterai.



Ketika akan menghidupkan mesin dengan starter elektrik dan pada saat posisi gigi tidak netral, jangan membuka gas terlalu besar karena dapat menyebabkan kendaraan anda terhentak ke depan secara tiba-tiba.

## INSTRUMEN KENDALI LAIN

### Pedal rem belakang

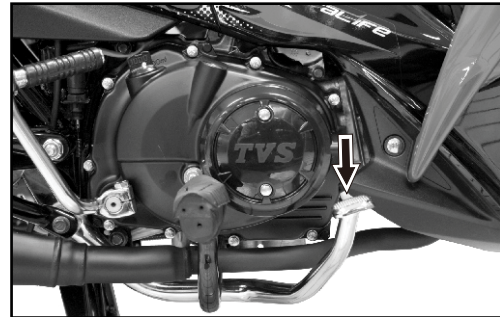

## MENGENAL NEO XR ANDA

Pedal rem belakang terletak disebelah kanan sepeda motor. Injak pedal rem untuk menggunakan rem belakang. Lampu rem belakang akan menyala ketika pedal di injak.

 Rem adalah salah satu alat utama keselamatan dan harus selalu dirawat secara baik dan benar.

 Selalu pergunakan rem depan dan belakang secara bersamaan untuk pengereman yang efektif.

### Pedal pemindah gigi

TVS Neo XR anda dilengkapi dengan transmisi 4 kecepatan. Gunakan ibu jari dan tumit untuk memindahkan gigi. Pedal pemindah gigi terletak disebelah kiri kendaraan. Injak pedal pemindah gigi dengan ibu jari untuk memindahkan gigi keposisi yang lebih tinggi.

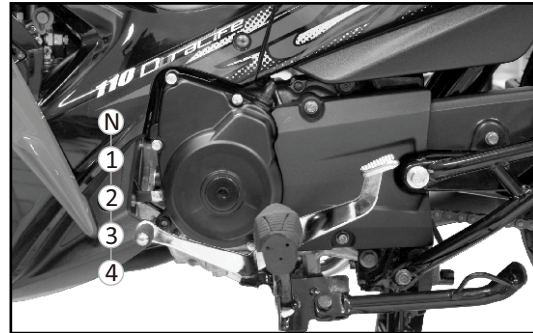

Untuk memindahkan gigi keposisi yang lebih rendah gunakan tumit. Dalam keadaan berhenti anda dapat melakukan perpindahan dari gigi 4 ke netral secara langsung. Hal ini tidak dapat dilakukan dalam keadaan berjalan.

## MENGENAL NEO XR ANDA

**Jangan menekan setengah pedal pemindah gigi pada saat mengendarai motor, karena dapat menyebabkan kopling selip dan berkurangnya tenaga mesin.**

Stasioner / Langsam

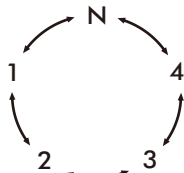

Jalan

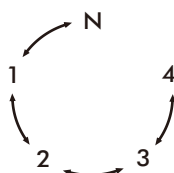

### Tuas starter kaki

Tuas starter kaki terletak di bagian sebelah kanan kendaraan. Duduklah di atas

kendaraan dan injak tuas starter setelah memposisikan kunci kontak pada kondisi 'ON' dan gigi pada posisi netral.

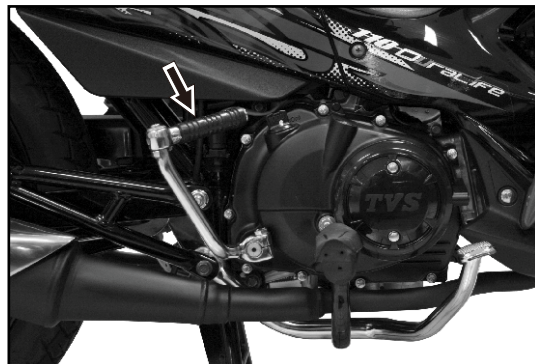

**Selalu posisikan gigi dalam keadaan netral pada saat menghidupkan motor dengan tuas starter kaki.**

## MENGENAL NEO XR ANDA

### Standar tengah dan samping

Neo XR dilengkapi dengan standar samping dan tengah. Untuk menempatkan kendaraan pada standar tengah, injak batang tambahan yang terletak dibawah dudukan kaki. Pelan-pelan angkat kendaraan ketika kedua kaki standar menyentuh tanah. Untuk menggunakan standar samping, injak standar

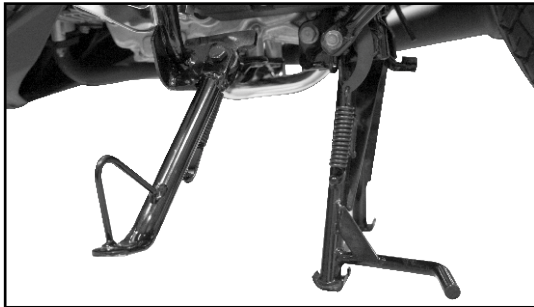

pada kendaraan dan parkirkan. Untuk melepaskan standar samping, geser sampai ke posisi atas.

### Membuka jok

Tempat duduk (jok) dapat dibuka dengan menggunakan kunci kontak. Untuk membuka tempat duduk, masukkan kunci dan putar



## MENGENAL NEO XR ANDA

kunci searah jarum jam 90°. Angkat jok untuk menjangkau bagasi.

### Pengisian tangki bahan bakar

Setelah membuka tempat duduk, buka tutup tangki dengan memutar berlawanan arah jarum jam. Keluarkan tutup tangki bahan bakar dan simpan di pillion handle pada saat mengisi bahan bakar.

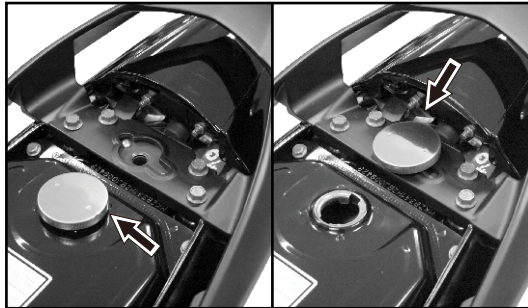

### Kantung perkakas



Kantung perkakas (tool kit) terletak dibawah tempat duduk dan terikat tali karet. Membawa kantung perkakas akan sangat membantu anda apabila terjadi kerusakan di jalan.

## MENGENAL NEO XR ANDA

Isi kantong perkakas terdiri dari :

1. Obeng kombinasi (+/-)
2. Obeng plus no. 3
3. Gagang (handle) obeng
4. Kunci pas 8-10 mm
5. Kunci pas 10-12 mm
6. Kunci 14-17 mm
7. Kunci busi
8. Kunci kombinasi
9. Kantong perkakas

Penggunaan kunci kombinasi yang terdapat pada kantong perkakas dapat dilihat pada gambar berikut.



**FITUR UNIK NEO XR**



Sistem panduan visual yang inovatif yang memandu pengendara untuk mendapatkan jarak tempuh yang lebih baik dan menghemat uang.

Lubang kunci yang berpendar, memudahkan untuk memasukan anak kunci pada saat gelap.



Satu-satunya bebek dengan bagasi yang mampu menyimpan helm batak, buku & jas hujan sekaligus.



Indikator yang dihubungkan dengan sensor suhu pada mesin sehingga sepeda motor siap untuk dipakai dalam waktu kurang dari 2 menit. Tidak perlu memanaskan motor 8 - 10 menit.

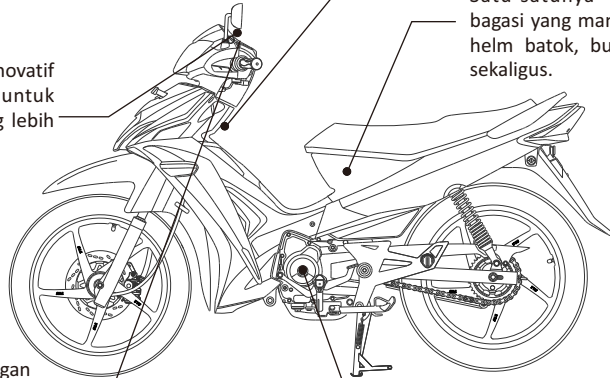

Dengan Duralife engine, teknologi minim gesekan yang membuat mesin awet dan tahan lama.



**KELEBIHAN DAN KEUNGGULAN**

**4**  
**KELEBIHAN DAN**  
**KEUNGGULAN**

**DuraLIFE** ENGINE

Lampu hijau akan menyala ketika anda mengendarai TVS Neo XR di zona ekonomis sehingga anda dapat menghemat bahan bakar dan uang.

**Indikator pemanasan mesin**

Indikator yang menunjukkan pemanasan mesin. Dimana lampu akan menyala beberapa saat dan terus menyala secara terus menerus hingga mencapai suhu 25° C atau mencapai 2 menit (mana yang lebih dahulu dicapai).

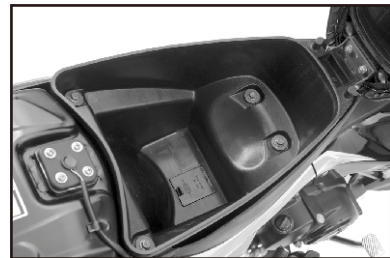

**KELEBIHAN DAN KEUNGGULAN**

Soket pengisian baterai telepon genggam

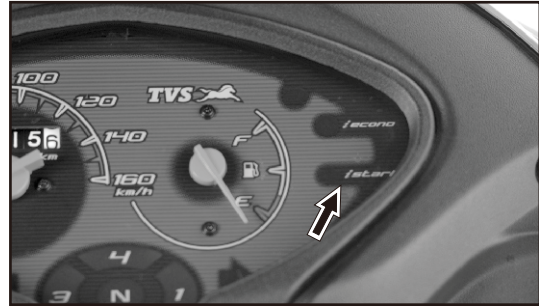
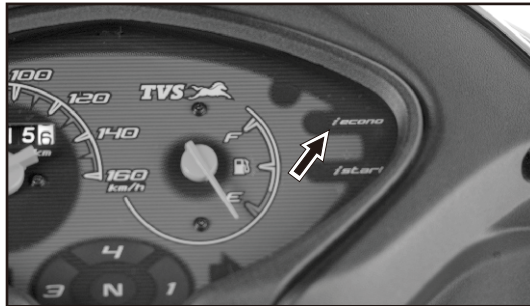

## KELEBIHAN DAN KEUNGGULAN

Neo XR memiliki soket untuk pengisian baterai telepon genggam anda. Bukalah tutup soket dan masukkan adaptor pengisian baterai telepon genggam. Setelah selesai, tutup kembali.

### Penutup kunci kontak yang menyala

Kunci kontak Neo XR dilengkapi dengan penutup (cover) yang dapat menyala dalam gelap. Penutup ini tidak mendeteksi arus listrik tetapi menyerap cahaya pada saat terangi. Cahaya yang dipantulkannya pada saat gelap tergantung dari pencahayaan cahaya pada saat terang.



Dianjurkan untuk mengisi baterai telepon genggam ketika mesin dalam keadaan hidup. Hal ini untuk menghindari terkurasnya arus baterai.



Soket ini hanya dipergunakan untuk telepon genggam. Penggunaan selain pengisian baterai telepon genggam menjadi tanggung jawab anda.



Gunakan soket hanya untuk pengisian baterai telepon genggam anda, penggunaan aksesoris lain seperti pemantik rokok, lampu senter, walkman dan lainnya tidak diijinkan. Hal ini dapat menyebabkan terganggunya sistem kelistrikan sepeda motor.

**KELEBIHAN DAN KEUNGGULAN**

**Automatic Head Lamp On (AHO)**

Neo XR dilengkapi dengan sistem Automatic Head Lamp On (AHO) dimana lampu depan akan menyala secara



otomatis pada saat mesin hidup, sehingga anda terhindar dari lupa menyalakan lampu depan. Hal ini sesuai dengan peraturan pemerintah yang mengharuskan lampu depan sepeda motor selalu menyala pada siang hari. AHO pada Neo XR ini juga menggunakan arus yang kecil sehingga bohlam lampu depan lebih awet & tidak cepat putus.

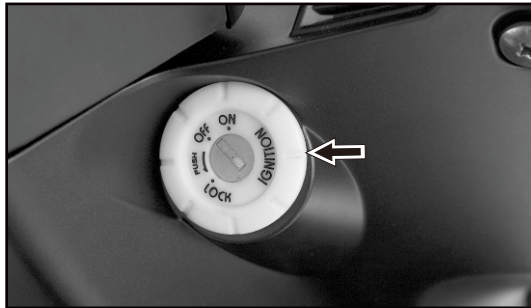

## GARANSI

# 5 GARANSI

PT TVS Motor Company (selanjutnya disebut sebagai "Perusahaan") memberikan garansi kepada TVS NEO XR yang diproduksi oleh perusahaan.

Perusahaan telah mengambil setiap tindakan untuk mempertahankan kualitas dalam pembuatan motor TVS NEO XR, hal-hal tentang garansi yang berlaku dijelaskan sebagai berikut.

### **Suku cadang yang tidak mendapatkan garansi :**

Semua bohlam lampu, kampas rem & sepatu rem (tromol), semua yang dikencangkan (baut dan mur), semua gasket, busi, baterai, kampas dan pelat kopling, bearing roda, semua oil seal (kecuali oil seal suspensi depan), dan suku cadang yang terbuat dari bahan karet, semua kabel, ban (luar dan dalam).

### **Kami memiliki skema garansi seperti yang dijelaskan berikut ini :**

#### **Garansi umum - 1 tahun atau 12.000 km mana yang lebih dulu dicapai**

Yang mendapatkan garansi ini adalah suspensi depan (kecuali oil seal, garansinya 6 bulan atau 6.000 km), suspensi belakang dan gear speedometer.

## **GARANSI**

### **Garansi kelistrikan - 2 tahun atau 24.000 km mana yang lebih dulu dicapai**

Garansi kelistrikan meliputi : Rotor, stator, ignition coil, throttle switch, thermal sensor, flasher unit dan unit digital CDI.

### **Garansi mesin - 3 tahun atau 30.000 km mana yang lebih dulu dicapai**

Garansi mesin meliputi : piston, ring piston, crankshaft, crankcase, pompa oli, starter motor (tidak termasuk brush kit), transmisi (gears & shafts), cylinder head (tidak termasuk bos katup), katup, crankshaft dan bearing mesin.

### **Garansi spesial - 5 tahun atau 50.000 km mana yang lebih dulu dicapai**

Garansi spesial ini meliputi cylinder body dan

lengan ayun (swing arm) untuk periode tersebut di atas.

Semua garansi berlaku sejak tanggal pembelian motor dan hanya berlaku di dealer resmi. Perusahaan dalam garansi ini terbatas pada perbaikan dan penggantian secara gratis terhadap suku cadang sepeda motor tersebut dimana kerusakan tersebut menurut pemeriksaan pihak perusahaan merupakan kerusakan atau cacat produksi. Dalam hal ini keputusan perusahaan baik untuk memperbaiki atau mengganti suku cadang yang rusak tersebut merupakan keputusan final.

Semua suku cadang yang diganti melalui garansi menjadi milik perusahaan dan harus dikirim kembali ke perusahaan.

## GARANSI

### Pembatasan garansi:

#### 1. Garansi tidak berlaku bagi :

- A. Kegiatan perawatan normal seperti servis mesin, dekarbonisasi, pembersihan sistem bahan bakar, penyetelan lampu utama, pembersihan & penyetelan karburator, pengencangan ulang, penyetelan waktu pengapian, kopling dan kegiatan perawatan normal lainnya.
- B. Faktor-faktor yang tidak signifikan yang tidak mempengaruhi fungsi sepeda motor seperti suara, getaran dan rembesan cairan.
- C. Penggantian suku cadang yang rusak/cacat/habis karena pemakaian normal terpakai seperti kampas rem, kopling, rantai, bearing, washer, saringan-saringan, gasket, oil seal, karet, komponen plastik, dan lain-lain termasuk juga bohlam lampu dan kabel kelistrikan.
- D. Suku cadang yang habis terpakai karena pemakaian normal seperti ban, rangkaian kopling dan lain-lain.
- E. Setiap keausan/kerusakan normal karena pemakaian normal.
- F. Suku cadang yang rusak karena mengalami kecelakaan, salah pemakaian/kecerobohan konsumen, penggunaan pelumas berkualitas rendah, akibat pemakaian bahan bakar kualitas rendah dan akibat kerusakan karena tidak mengikuti petunjuk pada buku pedoman ini.
- G. Penggunaan suku cadang diluar suku cadang original Perusahaan.

## GARANSI

- H. Suku cadang yang rusak karena proses modifikasi atau pernah mengalami perbaikan diluar jaringan servis resmi Perusahaan atau suku cadang yang menurut Perusahaan dapat mempengaruhi performa motor.
  - I. Suku cadang yang rusak akibat pengaruh lingkungan (misalnya: karat / korosi) tidak mendapatkan garansi.
  - J. Sepeda motor yang nomor mesin dan nomor rangkanya sudah dihapus, dirusak atau diganti.
  - K. Sepeda motor yang tidak memanfaatkan fasilitas garansi sampai pada masa garansi itu habis.
  - L. Sepeda motor yang sudah dijual kembali atau dipindahtanggankan oleh pembeli pertama.
  - M. Sepeda motor yang digunakan untuk kegiatan balap atau digunakan selain untuk alat transportasi biasa. Misalnya sepeda motor yang sisi sampingnya telah ditambahkan dengan semacam gerobak pengangkut.
  - N. Sepeda motor yang dibawa keluar dari wilayah Negara Kesatuan Republik Indonesia.
2. Klaim garansi untuk suku cadang yang sifatnya habis terpakai seperti ban luar, ban dalam, baterai (aki), lampu, oil seal, suku cadang yang terbuat dari karet, rantai penggerak, plat kopling tidak masuk dalam garansi.
  3. Suku cadang yang diperbaiki atau diganti dalam masa garansi ini, hanya digaransikan



## GARANSI

menurut sisa masa garansi awal dari suku cadang tersebut.

4. Perusahaan tidak bertanggung jawab atas segala penundaan perbaikan karena alasan keadaan yang di luar jangkauan kendali Perusahaan atau setiap bengkel / dealer penjualan resmi Perusahaan.

5. Dalam segala kesempatan, Perusahaan tidak bertanggung jawab atas segala kerusakan yang sifatnya tidak langsung, diluar dari proses produksi.

6. Perusahaan bisa saja melakukan perbaikan atau modifikasi terhadap sepeda motor untuk produksi yang akan datang tanpa pemberitahuan sebelumnya.

7. Segala klaim pada garansi ini hanya akan

dilayani apabila :

(I) Konsumen membawa sepeda motornya ke bengkel resmi atau bengkel dealer dengan membawa buku pedoman pemilik, garansi dan servis dan selanjutnya melaporkan kerusakan yang terjadi pada sepeda motornya sehingga memungkinkan bagi petugas untuk melihat dan mengetahui penyebab kerusakan tersebut.

(ii) Konsumen wajib menyerahkan / melampirkan copy KTP & STNK setiap mengajukan claim.

8. Garansi ini hanya diberikan PT. TVS Motor Company Indonesia untuk TVS Neo XR. Kebijakan garansi ini tidak dapat dirubah oleh siapa pun selain oleh PT. TVS Motor Company Indonesia.

## GARANSI

GARANSI	1 Tahun / 12.000 km*	2 Tahun / 24.000 km*	3 Tahun / 30.000 km*	5 Tahun / 50.000 km*
Spare Part yang mendapatkan garansi	<ul style="list-style-type: none"> <li>• Suspensi belakang</li> <li>• Suspensi depan</li> <li>• (kecuali oil seal, hanya 6.000 km / 6 bulan*)</li> <li>• Gear speedometer</li> </ul>	<ul style="list-style-type: none"> <li>• Rotor</li> <li>• Stator</li> <li>• Ignition coil</li> <li>• Throttle switch</li> <li>• Sensor thermal</li> <li>• Flasher unit</li> <li>• Speedometer</li> <li>• Regulator cum rectifier</li> <li>• Relay starter</li> <li>• Fuel sender unit</li> <li>• Digital CDI</li> </ul>	<ul style="list-style-type: none"> <li>• Piston</li> <li>• Ring piston</li> <li>• Crankshaft</li> <li>• Crankcase</li> <li>• Pompa oli</li> <li>• Motor stater (tidak termasuk brush kit)</li> <li>• Transmisi (gigi dan poros)</li> <li>• Cylinder head (tidak termasuk valve guide)</li> <li>• Valve</li> <li>• Camshaft</li> <li>• Bearing mesin</li> </ul>	<ul style="list-style-type: none"> <li>• Cylinder body</li> <li>• Swing arm</li> </ul>

Keterangan : \*) Mana yang dicapai lebih dahulu

# 6

## PERAWATAN

Perawatan sangat penting untuk segala jenis kendaraan guna menjaga kendaraan tersebut tetap dalam kondisi prima sehingga mampu memberikan performa yang maksimal. Pada bab ini anda akan diberikan panduan jadwal perawatan sepeda motor anda tersebut. Mentaati jadwal ini akan menjaga sepeda motor anda tetap dalam kondisi prima dan performa maksimal.

Kendaraan memiliki banyak komponen bergerak, karenanya perawatan sangat penting dilakukan agar komponen-komponen yang bergerak tersebut dapat bekerja maksimal tanpa mengalami keausan dan kerusakan yang tidak normal. Mengabaikan perawatan akan mempercepat keausan dan kerusakan pada komponen bergerak tersebut. Sangat disarankan agar anda selalu merawat kendaraan anda secara teratur di dealer/bengkel resmi TVS.

Perawatan berkala bisa saja mengharuskan anda untuk mengganti beberapa suku cadang. Ketika anda diharuskan mengganti suku cadang, gunakanlah suku cadang asli TVS. PT. TVS Motor Company Indonesia sangat menganjurkan anda selaku pemilik untuk selalu merawat Neo XR anda di dealer/bengkel resmi TVS.

## PERAWATAN

### JADWAL PERAWATAN BERKALA

### SERVIS GRATIS

Item	Periode (km)	1 Bulan	3 Bulan	5 Bulan	7 Bulan	9 Bulan
		500	2000	4000	6000	8000
Oli mesin		G	G	G	G	G
Saringan oli		B	B	B	B	B
Saringan udara		---	P & B	P & B	P & B	P & B
Karburator		---	---	B	---	B
Busi		P, B, S	P, B, S	P, B, S	P, B, S	G
Jarak bebas kopling (pada blok kopling)		P & S	P & S	P & S	P & S	P & S
Kerenggangan katup		P & S	P & S	P & S	P & S	P & S
Selang bahan bakar		P	P	P	P	P
Rem depan		P & S	P & S	P & S	P & S	P & S
Rem belakang		P & S	P & S	P & S	P & S	P & S
Ketinggian oli rem depan		P & T	P & T	P & T	P & T	P & T
Kampas rem (cakram)		P	P	P	P	P
Selang rem		P	P	P	P	P
Kemudi (setang)		P & S	P & S	P & S	P & S	P & S

G - Ganti; P - Periksa; B - bersihkan; S - Setel; L - Lumasi; T - Tambahkan

## PERAWATAN

### JADWAL PERAWATAN BERKALA

### SERVIS GRATIS

Item	Periode (km)	1 Bulan	3 Bulan	5 Bulan	7 Bulan	9 Bulan
		500	2000	4000	6000	8000
Ban		P	P	P	P	P
Bearing roda		P	P	P	P	P
Saklar rem		P	P	P	P	P
Suspensi depan		P	P	P	P	P
Suspensi belakang		P	P	P	P	P
Throttle switch		P & S	P & S	P & S	P & S	P & S
Lampu depan		P & S	P & S	P & S	P & S	P & S
Rantai		B, L & S	B, L & S	B, L & S	B, L & S	B, L & S
Standar tengah dan samping		---	L	P	L	P
Grip gas		---	L	P	L	P
Jarak bebas kabel gas		P & S	P & S	P & S	P & S	P & S
Semua kabel kontrol		P, S & L	P, S & L	P, S & L	P, S & L	P, S & L
Semua bohlam lampu dan saklar		P	P	P	P	P
Ketinggian cairan elektrolit baterai		P & T	P & T	P & T	P & T	P & T
Baterai		Periksa dan charge bila perlu				

G - Ganti; P - Periksa; B - bersihkan; S - Setel; L - Lumasi; T - Tambahkan

## PERAWATAN

### JADWAL PERAWATAN BERKALA

### SERVIS BAYAR

Item	Periode (km)	12 Bulan	15 Bulan	18 Bulan	21 Bulan	24 Bulan	27 Bulan	30 Bulan
		12000	15000	18000	21000	24000	27000	30000
Oli mesin		G	G	G	G	G	G	G
Saringan oli		B	B	B	B	B	B	B
Saringan sentrifugal		Bersihkan setiap 18000 km						
Saringan udara		G	P & B	P & B	P & B	G	P & B	P & B
Head cylinder / piston		Dekarbonisasi setiap 18000 km						
Karburator		---	B	---	B	---	B	---
Busi		P, B, S	G	P, B, S	P, B, S	G	P, B, S	P, B, S
Jarak bebas kopling		P & S	P & S	P & S	P & S	P & S	P & S	P & S
Kerenggangan katup		P & S	P & S	P & S	P & S	P & S	P & S	P & S
Selang bahan bakar		P	P	P	P	P	P	P
Saringan bahan bakar (di tangki)		Bersihkan setiap 18000 km, ganti bila perlu						
Rem depan		P & S	P & S	P & S	P & S	P & S	P & S	P & S
Rem belakang		P & S	P & S	P & S	P & S	P & S	P & S	P & S
Ketinggian oli rem depan		P & T	P & T	P & T	P & T	P & T	P & T	P & T
Kampas rem depan (cakram)		P	P	P	P	P	P	P
Selang rem		P	P	P	P	P	P	P

G - Ganti; P - Periksa; B - bersihkan; S - Setel; L - Lumasi; T - Tambahkan

## PERAWATAN

### JADWAL PERAWATAN BERKALA

### SERVIS BAYAR

Item	Periode (km)	12 Bulan	15 Bulan	18 Bulan	21 Bulan	24 Bulan	27 Bulan	30 Bulan
		12000	15000	18000	21000	24000	27000	30000
Setang (kemudi)		P	P	P	P	P	P	P
Ban		P	P	P	P	P	P	P
Bearing roda		P	P	P	P	P	P	P
Saklar rem		P	P	P	P	P	P	P
Suspensi depan		P	P	P	P	P	P	P
Suspensi belakang		P	P	P	P	P	P	P
Throttle switch		P & S	P & S	P & S	P & S	P & S	P & S	P & S
Lampu depan		P & S	P & S	P & S	P & S	P & S	P & S	P & S
Rantai		B, L & S	B, L & S	B, L & S	B, L & S	B, L & S	B, L & S	B, L & S
Standar tengah dan samping		---	L	P	L	P	L	P
Grip gas		L	P	L	P	L	P	L
Jarak bebas kabel gas		P & S	P & S	P & S	P & S	P & S	P & S	P & S
Semua kabel kontrol		P, S & L	P, S & L	P, S & L	P, S & L	P, S & L	P, S & L	P, S & L
Semua saklar dan bohlam lampu		P	P	P	P	P	P	P
Ketinggian cairan elektrolit baterai		P & T	P & T	P & T	P & T	P & T	P & T	P & T
Baterai		Periksa dan charge bila perlu						

G - Ganti; P - Periksa; B - bersihkan; S - Setel; L - Lumasi; T - Tambahkan

**PERAWATAN**

**KERJAKANLAH  
SENDIRI**

**Baterai**

Baterai terletak di bawah bagasi. Untuk melihat dan membuka baterai harus membuka tempat duduk dan bagasi terlebih dahulu.

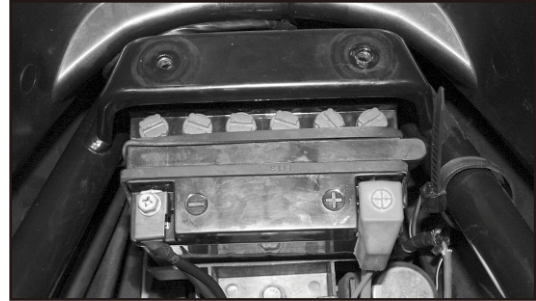

TVS Neo XR menggunakan baterai

jenis basah. Pastikan ketinggian cairan elektrolit baterai selalu berada diantara batas maksimum dan minimum. Tambahkan dengan air aki (bukan accu zuur) apabila cairan elektrolit baterai berada di bawah batas minimum. Lakukan langkah-langkah berikut ini untuk membuat baterai lebih tahan lama.

1. Gunakan tuas starter kaki untuk menghidupkan mesin pada saat kondisi mesin dingin.
2. Charge baterai pada saat setiap servis atau satu bulan sekali.
3. Jangan menggunakan aksesoris elektrik tambahan.



## PERAWATAN

### Sekering

Untuk melihat sekering, bukalah tempat duduk dan buka cover penutup sekering. Gantilah sekering dengan sekering cadangan yang telah disediakan apabila sekering putus.

**Sekering : 10 A**



### Saringan udara

TVS Neo XR menggunakan saringan udara jenis kertas. Setelah membuka panel samping, lepaskan kotak saringan udara dan buka kotak saringan udara dengan menggunakan obeng (+). Bersihkan saringan udara dengan cara seperti yang diperlihatkan pada gambar. Setelah saringan udara bersih,

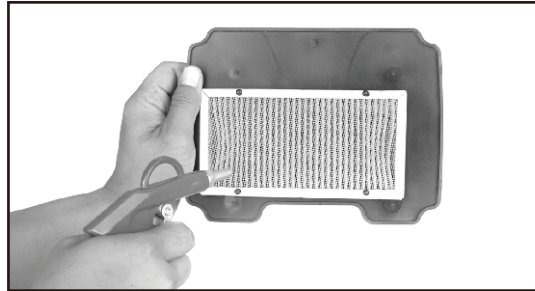

## PERAWATAN

pasang kembali saringan udara dengan cara kebalikan dari membongkar.



Jangan menyemprotkan udara dari kompresor langsung kearah saringan udara. Semprotkan udara dari kompresor dengan tekanan sedang dengan sudut  $45^\circ$  dari saringan udara untuk menghindari rusaknya saringan udara.



Jangan menggunakan minyak tanah atau bensin untuk membersihkan saringan udara karena bisa membuat saringan rusak.

### Karburator

Karburator terletak disebelah kiri motor. Putaran stasioner dapat disetel dengan memutar sekrup penyetel putaran stasioner. Untuk menaikkan putaran stasioner putar sekrup penyetel searah jarum jam &

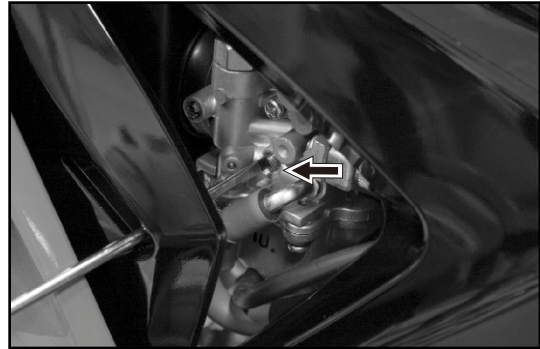

Jangan merubah setelan udara pada karburator apabila performa mesin dalam keadaan baik.

sebaliknya untuk menurunkan putaran stasioner. Putaran stasioner harus disetel sesuai dengan standar.

**Putaran stasioner :  $1.450 \pm 50$  rpm**

## PERAWATAN

### Busi

Buka busi dengan alat pembuka busi yang telah tersedia pada kantung perkakas. Bersihkan busi dan setel kerenggangan (gap) busi apabila diperlukan.

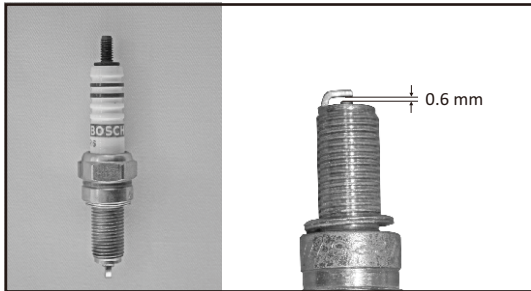

Jarak gap busi : 0,6 mm

Busi yang direkomendasikan : BOSCH - UR5DC



Sangat disarankan untuk memasang busi dengan tangan sampai semua ulir masuk dan baru kencangkan dengan kunci busi hingga kencang.



Jangan mengencangkan busi terlalu kencang karena akan mengakibatkan rusaknya ulirudukan busi pada kepala silinder.

### Oli mesin

Periksa ketinggian oli mesin secara teratur dan ganti oli mesin secara berkala.

#### Pemeriksaan ketinggian oli mesin :

1. Parkirkan sepeda motor dengan standar tengah. Apabila sepeda motor baru dipakai, diamkan beberapa menit untuk memastikan semua oli sudah turun ke bak oli.

## PERAWATAN

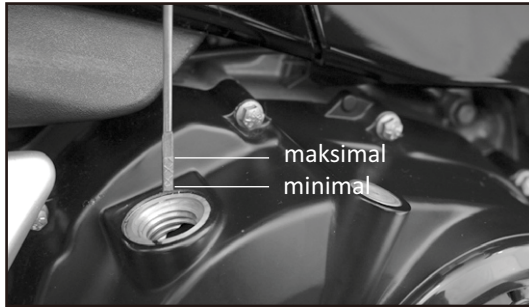

Menjalankan mesin dengan kondisi oli yang kurang dari standar akan menyebabkan kerusakan pada mesin.

2. Buka tutup oli (dipstick).
3. Bersihkan oli yang menempel pada dipstick. Lalu masukkan kembali dipstick tanpa mengencangkannya dan tarik kembali. Oli harus berada diantara batas maksimum dan minimum pada dipstick.

4. Ulangi langkah diatas sekali lagi untuk memastikan ketinggian oli. Masukkan kembali dipstick dan kencangkan.

### Penggantian oli mesin :

1. Hidupkan mesin beberapa menit dan ulangi langkah pemeriksaan ketinggian oli mesin.
2. Buka baut perbuangan oli menggunakan kunci ring 17 mm. Keluarkan oli dan tampung kedalam sebuah wadah secara hati-hati, karena saringan oli akan ikut terlepas pada saat oli mengalir.
3. Bersihkan saringan oli dengan udara kompresor dan pasang kembali.
4. Pasang baut pembuangan oli.

Oli mesin :  
SAE 20W40 TVS TRU4 Premium Engine Oil

## PERAWATAN

5. Tuangkan oli mesin yang baru sesuai dengan yang direkomendasikan.
6. Ulangi langkah pemeriksaan ketinggian oli.

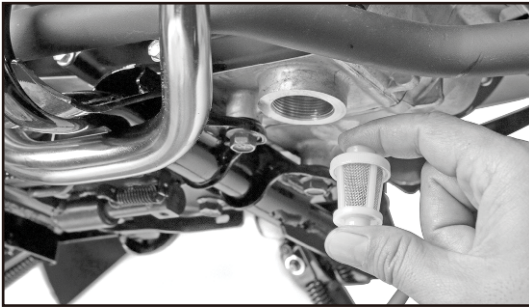

### Rem Rem depan (Tromol)

1. Periksa jarak bebas tuas rem depan seperti yang diperlihatkan pada gambar. Jarak

- bebas tuas rem depan adalah 10-15 mm.
2. Penyetelan jarak bebas rem depan dapat dilakukan dengan memutar mur penyetel.
3. Putar searah jarum jam untuk mengurangi jarak bebas dan putar berlawanan arah jarum jam untuk menambah jarak bebas.

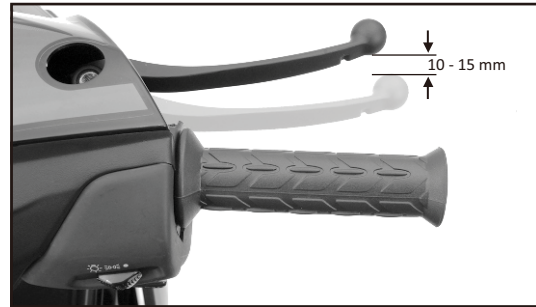

Jarak bebas rem depan : 10 -15 mm

## PERAWATAN

### Rem depan (Cakram)

Rem cakram tidak memerlukan penyetelan jarak bebas. Yang harus diperhatikan adalah ketinggian oli pada master rem dan ketebalan kampas rem.

1. Periksa ketinggian oli rem melalui lubang yang terdapat pada cover handle bagian belakang. Ketinggian oli rem harus berada



diatas batas minimum.

2. Jika ketinggiannya kurang dari batas minimum, tambahkan oli rem dan periksa apakah terdapat kebocoran pada sistem rem.
3. Apabila pada saat digunakan rem terasa kurang pakem, kemungkinan disebabkan adanya udara dalam sistem rem. Untuk hal ini diperlukan prosedur pembuangan udara dari sistem rem.

Hubungi bengkel resmi TVS atau bengkel kemitraan untuk keperluan servis seperti penggantian oli rem, pembuangan udara dan



Periksa ketinggian oli rem pada master silinder pada saat master silinder dalam keadaan rata dengan lantai.

**PERAWATAN**

lain-lain kapan pun diperlukan.

**Rem belakang**

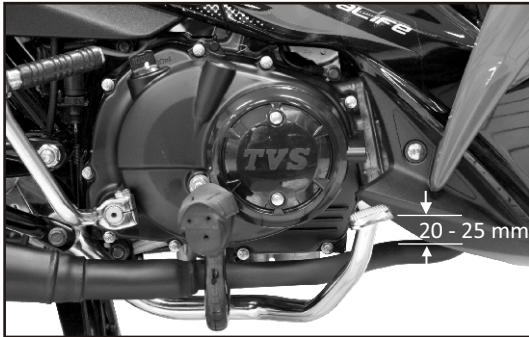

**Jarak bebas rem belakang : 20 - 25 mm**

1. Periksa jarak bebas rem belakang. Setel jarak bebas rem belakang sesuai dengan standar.

2. Untuk menyetel jarak bebas rem belakang, putarlah mur penyetel rem belakang searah atau berlawanan arah jarum jam untuk mendapatkan jarak bebas yang sesuai.

**Indikator pemakaian kampas rem belakang**

Ketika rem diinjak/ditarik penuh, tanda pada cam brake (A) harus berada diantara batasan

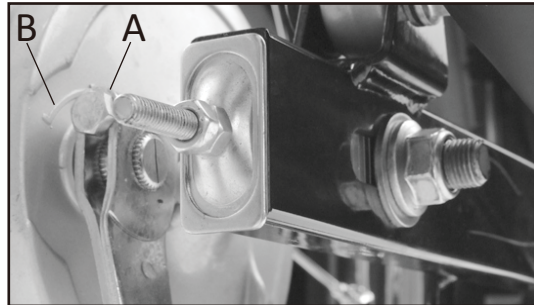

## PERAWATAN

indikator pemakaian rem (B) pada panel rem. Apabila tanda pada cam brake melebihi indikator batas pemakaian rem, hubungi bengkel resmi TVS terdekat untuk penggantian kampas rem.



**Gantilah kampas rem (brake shoe) belakang apabila sudah melebihi indikator batas pemakaian kampas rem.**

### Ban

#### Tekanan udara ban :

Periksa tekanan ban minimal satu minggu sekali. Tekanan udara ban yang kurang tidak hanya memperpendek umur ban tetapi juga dapat mempengaruhi kestabilan berkendara. Dengan tekanan udara ban yang kurang akan

sulit untuk belok secara halus dan apabila tekanan udara ban terlalu keras maka permukaan telapak ban yang menempel pada jalan akan semakin sedikit. Hal ini dapat menyebabkan sepeda motor tergelincir atau kehilangan kendali. Pastikan tekanan ban sesuai dengan standar.





## PERAWATAN

Tekanan udara ban	
Depan	2.00 kg/cm <sup>2</sup> (29 psi)
Belakang	2.25 kg/cm <sup>2</sup> (33 psi)

### Kondisi telapak ban



Menjalankan sepeda motor dengan kondisi ban aus (gundul) akan mengurangi kestabilan

berkendara dan hilangnya kontrol terhadap pengendalian kendaraan. Apabila pemakaian ban sudah menyentuh indikator batas pemakaian ban (tanda  $\Delta$  pada ban). Sangat dianjurkan untuk segera mengganti ban dengan yang baru.



Menggunakan ban diluar spesifikasi yang ditentukan dapat mempengaruhi kestabilan berkendara.

Pastikan tanda panah pada ban (A) searah dengan arah putaran roda.



Kondisi tekanan dan telapak ban sangat penting untuk keselamatan dan performa berkendara. Periksa kondisi ban anda secara teratur dan gantilah ban anda apabila telah melebihi batas pemakaian.

**PERAWATAN**

**PEMBONGKARAN RODA**

**Roda depan (Tromol)**

1. Buka mur as roda depan dengan menggunakan kunci ring 17 mm. Tahan batang as roda depan dengan menggunakan kunci 14 mm (jika diperlukan) pada saat membuka mur.

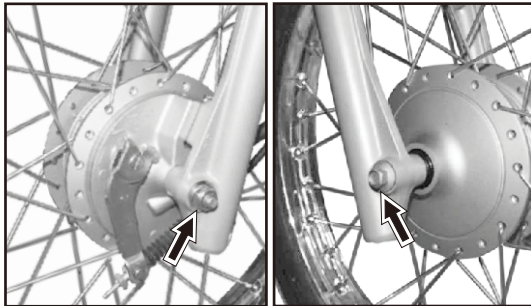

2. Tarik keluar batang as roda dan lepaskan rangkaian roda. Lepaskan spacer dari roda.
3. Buka panel rem depan dan lepaskan roda depan.
4. Pasang roda depan dengan cara kebalikan dari membongkar roda depan.

**Roda depan (Cakram)**

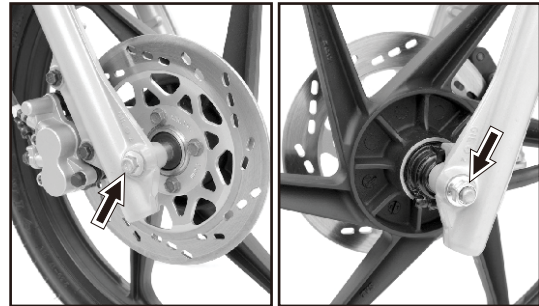

## PERAWATAN

spacer (bos) dari rangkaian panel roda belakang.

4. Pisahkan panel rem roda belakang dari rangkaian roda belakang.
5. Pisahkan sproket drum dari roda belakang dan keluarkan rangkaian roda belakang.
6. Pasang roda belakang dengan cara kebalikan dari membongkar roda belakang.
7. Setel kekenduran rantai setelah memasang roda belakang.

### Penyetelan rantai

1. Kendurkan mur roda belakang.
2. Kendurkan mur pengunci setelan rantai (A & B) dan setel rantai dengan cara memutar mur penyetel rantai (C & D) pada kedua sisi

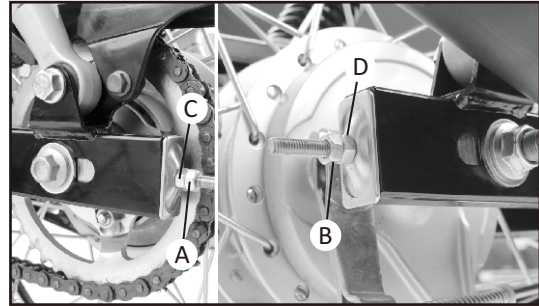

lengan ayun berlawanan atau searah jarum jam dengan melihat tanda garis pada lengan ayun (E & F).

3. Jarak bebas rantai adalah 20-25 mm.
4. Setelah jarak bebas sesuai standar didapat, kencangkan kembali mur pengunci setelan (A&B).
5. Kencangkan kembali mur as roda belakang.

## PERAWATAN

1. Buka mur as roda depan dengan menggunakan kunci ring 17 mm. Tahan batang as roda depan dengan menggunakan kunci 14 mm (jika diperlukan) pada saat membuka mur.
2. Tarik keluar batang as roda dan lepaskan rangkaian roda bersama dengan cakram, spacer dan hub speedometer.
3. Tempatkan plat plastik diantara kampas rem cakram untuk mencegah rem saling mengunci.
4. Pasang roda depan dengan cara kebalikan dari membongkar roda depan.

### Roda belakang

1. Buka mur penyetel rem roda belakang dan lepaskan batangnya, lepaskan pin dan mur

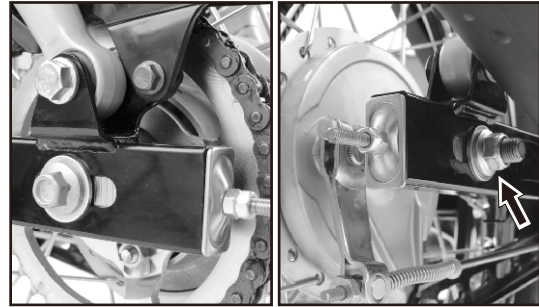

- dari batang penahan panel rem belakang.
2. Buka mur as roda belakang dengan menggunakan kunci ring 17 mm. Tahan batang as roda belakang dengan menggunakan kunci 14 mm (jika diperlukan) pada saat membuka mur.
3. Tarik keluar batang as roda belakang dan

## PERAWATAN



Gunakan pelumas khusus rantai pada setiap servis untuk memperpanjang umur rantai.

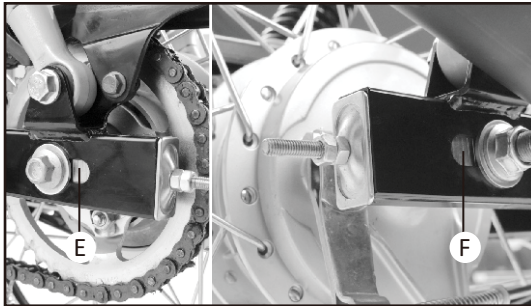

Pastikan tanda garis setelan rantai (E & F) pada kedua sisi lengan ayun telah sama pada saat menyetel rantai.

## Penggantian bohlam lampu depan

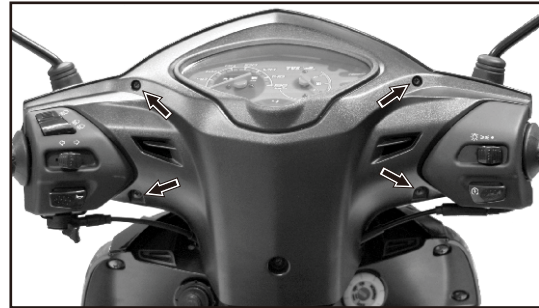

1. Buka sekrup special (4 buah) dari cover handle rear menggunakan obeng plus.
2. Buka 1 sekrup pada bagian kanan bawah saklar bagian kanan.
3. Buka 1 sekrup pada bagian bawah depan cover handle.
4. Lepaskan cover handle bersama dengan reflektor lampu depan secara bersamaan

**PERAWATAN**

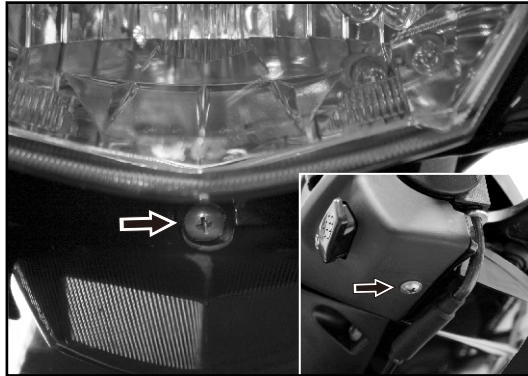

dan lepaskan soket kabel lampu depan

5. Buka karet boot pelindung dari kedudukan bohlam lampu depan.
6. Tekan penahan bohlam lampu depan dan putar berlawanan dengan arah jarum jam untuk melepaskannya.

7. Ganti bohlam lampu depan dengan yang baru.
8. Pasang kembali rangkaian lampu depan dengan cara kebalikan dari membongkar.



Neo XR dilengkapi dengan bohlam lampu HS1 Halogen. Jangan memegang bohlam pada permukaan kaca bohlam karena akan membuat performa lampu kurang maksimal dan umur bohlam menjadi pendek.



Gunakan selalu bohlam lampu yang sesuai spesifikasi pada saat mengganti bohlam lampu yang rusak.



Setel kembali lampu depan setelah memasang rangkaian lampu depan.

### Penyetelan lampu depan.

Lampu depan dapat disetel dengan cara melonggarkan baut yang terdapat pada bagian bawah depan cover handle.

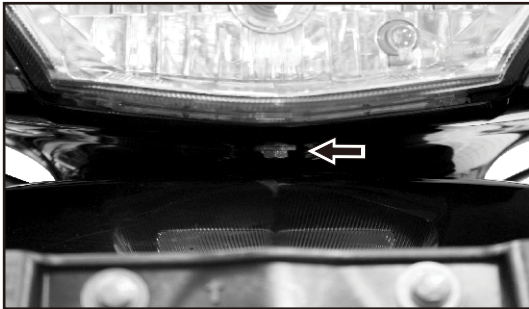

Angkat dan turunkan reflektor lampu depan sampai didapat ketinggian lampu yang sesuai.

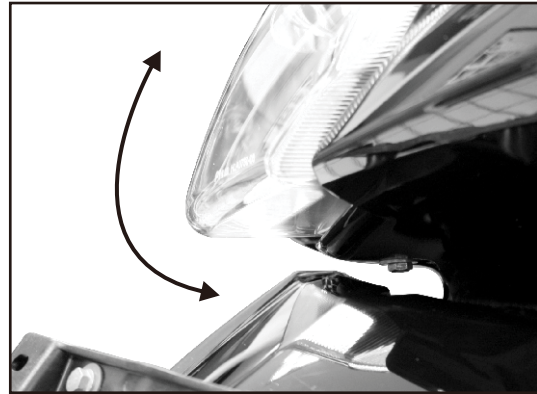

Kencangkan kembali baut penyetel lampu depan.

### Bohlam lampu belakang

Lampu belakang Neo XR dapat diganti dengan cara membuka mika lampu belakang.

## PERAWATAN

Ikuti prosedur pembongkaran berikut ini :

1. Buka 2 buah sekrup pada mika lampu belakang.



2. Lepaskan mika lampu belakang.
3. Buka lampu belakang dengan cara menekan dan memutarinya berlawanan arah jarum jam dan tarik keluar bohlam.

4. Pasang bohlam lampu belakang yang baru.



Gunakan selalu bohlam lampu yang sesuai spesifikasi pada saat mengganti bohlam lampu yang rusak.



**KUPON SERVIS GRATIS****7****KUPON  
SERVIS GRATIS**

TVS Neo XR anda memiliki 19 jadwal servis rutin (perawatan berkala). Untuk lima kali servis pertama anda tidak akan dikenakan biaya servis atau gratis. Dan pada dua kali servis pertama anda juga tidak dikenakan biaya untuk penggantian oli mesin. Kelima kupon servis gratis tersebut terdapat pada buku pedoman pemilik ini. Untuk mencatat riwayat perawatan servis gratis dan bayar, disediakan lembaran pencatatan riwayat servis setelah lembaran kupon servis gratis pada buku ini. Pada setiap servis berkala, mintalah agar lembar pencatatan riwayat servis ini diisi dan di stempel oleh dealer/bengkel kemitraan tempat anda melakukan servis berkala.

Untuk mendapatkan fasilitas servis gratis, bawalah Neo XR dan buku pedoman pemilik anda ke dealer/ POS / bengkel kemitraan resmi TVS terdekat. Bengkel tersebut akan melakukan servis berkala terhadap Neo XR anda dan akan

## KUPON SERVIS GRATIS

mengambil kupon servis gratis yang terdapat pada buku pedoman pemilik ini sebagai catatan untuk mereka dan sebagai pemberitahuan bagi anda bahwa telah dilakukan servis berkala pada Neo XR anda. Pihak dealer/bengkel juga akan membubuhkan stempel pada potongan kupon servis yang menempel pada buku anda dan mengisi kolom pada lembar pencatatan riwayat servis.

Perawatan berkala yang dilakukan akan membuat Neo XR anda selalu dalam kondisi dan performa prima yang akan memberikan kepuasan maksimal bagi anda dalam berkendara. Perawatan berkala penting dilakukan kerana termasuk salah satu syarat

untuk mendapatkan garansi. Sangat direkomendasikan untuk selalu melakukan perawatan berkala meskipun jadwal perawatan berkala telah selesai agar Neo XR anda selalu dalam kondisi dan performa terbaik.





# 1

**Servis Gratis**

**1 Bulan atau 400-500 km**

Tanggal : \_\_\_\_\_

Jarak tempuh : \_\_\_\_\_ km

Nomor Polisi : \_\_\_\_\_

Stempel Dealer/Bengkel

Untuk : Pemilik



# 1

**Servis Gratis**

**1 Bulan atau 400-500 km**

Tanggal Penjualan : \_\_\_\_\_

Jarak Tempuh : \_\_\_\_\_ km

No. Rangka : \_\_\_\_\_

No. Mesin : \_\_\_\_\_

Nama konsumen : \_\_\_\_\_

Alamat : \_\_\_\_\_

No. HP / Telepon : \_\_\_\_\_



**Gratis Jasa Servis + Oli**

**NXR**

Tanggal Servis : \_\_\_\_\_

Nomor Polisi : \_\_\_\_\_

--	--	--	--	--	--	--	--	--	--	--	--	--	--	--	--	--	--	--	--

--	--	--	--	--	--	--	--	--	--	--	--	--	--	--	--	--	--	--	--

**No. Order Pekerjaan:  
Tanggal:**

Saya menyatakan bahwa semua pekerjaan servis yang dilakukan telah sesuai dengan servis PT. TVS Motor Company Indonesia

Tanda tangan konsumen

Tanda tangan mekanik

Untuk : PT. TVS MOTOR COMPANY INDONESIA

## 21 POIN SERVIS



- 1. Pemeriksaan voltase & ketinggian cairan elektrolit baterai
- 2. Penggantian oli & pemeriksaan ketinggian oli
- 3. Pembersihan saringan oli
- 4. Pembersihan saringan udara
- 5. Pembersihan dan penyetelan karburator
- 6. Pemeriksaan kebocoran selang bahan bakar
- 7. Pembersihan & penyetelan celah (gap) busi
- 8. Pemeriksaan dan penyetelan katup (klep)
- 9. Pemeriksaan kelistrikan
- 10. Pemeriksaan semua fungsi fitur-fitur kendaraan
- 11. Pemeriksaan kebocoran pada mesin
- 12. Pemeriksaan & penyetelan rantai
- 13. Penyetelan rem depan & pemeriksaan ketinggian oli rem depan
- 14. Pemeriksaan & penyetelan rem belakang
- 15. Pemeriksaan & penyetelan saklar lampu rem belakang
- 16. Pemeriksaan & penyetelan kabel gas
- 17. Pemeriksaan dan penyetelan kopling
- 18. Pemeriksaan & penyetelan gerak bebas setang kemudi
- 19. Pemeriksaan & pengencangan semua baut & mur
- 20. Pemeriksaan & penyetelan lampu depan
- 21. Pemeriksaan tekanan angin ban.



**Servis Gratis**

**1**



# 2

**Servis Gratis**

**3 Bulan atau 1.900-2.000 km**

Tanggal : \_\_\_\_\_

Jarak tempuh : \_\_\_\_\_ km

Nomor Polisi : \_\_\_\_\_

Stempel Dealer/Bengkel

Untuk : Pemilik



# 2

**Servis Gratis**

**3 Bulan atau 1.900-2.000 km**

Tanggal Penjualan : \_\_\_\_\_ Tanggal Servis : \_\_\_\_\_

Jarak Tempuh : \_\_\_\_\_ km Nomor Polisi : \_\_\_\_\_

No. Rangka : 

--	--	--	--	--	--	--	--	--	--	--	--	--	--	--	--	--	--	--	--	--	--	--

No. Mesin : 

--	--	--	--	--	--	--	--	--	--	--	--	--	--	--	--	--

Nama konsumen : \_\_\_\_\_

Alamat : \_\_\_\_\_

No. HP / Telepon : \_\_\_\_\_

**No. Order Pekerjaan:**  
**Tanggal:**

Saya menyatakan bahwa semua pekerjaan servis yang dilakukan telah sesuai dengan servis PT. TVS Motor Company Indonesia

Tanda tangan konsumen

Tanda tangan mekanik

Untuk : PT. TVS MOTOR COMPANY INDONESIA



Gratis Jasa Servis + Oli

**NXR**

## 21 POIN SERVIS



- 1. Pemeriksaan voltase & ketinggian cairan elektrolit baterai
- 2. Penggantian oli & pemeriksaan ketinggian oli
- 3. Pembersihan saringan oli
- 4. Pembersihan saringan udara
- 5. Pembersihan dan penyetelan karburator
- 6. Pemeriksaan kebocoran selang bahan bakar
- 7. Pembersihan & penyetelan celah (gap) busi
- 8. Pemeriksaan dan penyetelan katup (klep)
- 9. Pemeriksaan kelistrikan
- 10. Pemeriksaan semua fungsi fitur-fitur kendaraan
- 11. Pemeriksaan kebocoran pada mesin
- 12. Pemeriksaan & penyetelan rantai
- 13. Penyetelan rem depan & pemeriksaan ketinggian oli rem depan
- 14. Pemeriksaan & penyetelan rem belakang
- 15. Pemeriksaan & penyetelan saklar lampu rem belakang
- 16. Pemeriksaan & penyetelan kabel gas
- 17. Pemeriksaan dan penyetelan kopling
- 18. Pemeriksaan & penyetelan gerak bebas setang kemudi
- 19. Pemeriksaan & pengencangan semua baut & mur
- 20. Pemeriksaan & penyetelan lampu depan
- 21. Pemeriksaan tekanan angin ban.



**Servis Gratis** **2**



# 3

**Servis Gratis**

**5 Bulan atau 3.900-4.000 km**

Tanggal : \_\_\_\_\_

Jarak tempuh : \_\_\_\_\_ km

Nomor Polisi : \_\_\_\_\_

Stempel Dealer/Bengkel

Untuk : Pemilik



# 3

**Servis Gratis**

**5 Bulan atau 3.900-4.000 km**

Tanggal Penjualan : \_\_\_\_\_

Jarak Tempuh : \_\_\_\_\_ km

No. Rangka : \_\_\_\_\_

No. Mesin : \_\_\_\_\_

Nama konsumen : \_\_\_\_\_

Alamat : \_\_\_\_\_

No. HP / Telepon : \_\_\_\_\_



**Gratis Jasa Servis**

**NXR**

Tanggal Servis : \_\_\_\_\_

Nomor Polisi : \_\_\_\_\_

--	--	--	--	--	--	--	--	--	--	--	--	--	--	--	--	--	--	--	--

--	--	--	--	--	--	--	--	--	--	--	--	--	--	--	--	--	--	--	--

**No. Order Pekerjaan:  
Tanggal:**

Saya menyatakan bahwa semua pekerjaan servis yang dilakukan telah sesuai dengan servis PT. TVS Motor Company Indonesia

Tanda tangan konsumen

Tanda tangan mekanik

Untuk : PT. TVS MOTOR COMPANY INDONESIA



## 21 POIN SERVIS



- 1. Pemeriksaan voltase & ketinggian cairan elektrolit baterai
- 2. Penggantian oli & pemeriksaan ketinggian oli
- 3. Pembersihan saringan oli
- 4. Pembersihan saringan udara
- 5. Pembersihan dan penyetelan karburator
- 6. Pemeriksaan kebocoran selang bahan bakar
- 7. Pembersihan & penyetelan celah (gap) busi
- 8. Pemeriksaan dan penyetelan katup (klep)
- 9. Pemeriksaan kelistrikan
- 10. Pemeriksaan semua fungsi fitur-fitur kendaraan
- 11. Pemeriksaan kebocoran pada mesin
- 12. Pemeriksaan & penyetelan rantai
- 13. Penyetelan rem depan & pemeriksaan ketinggian oli rem depan
- 14. Pemeriksaan & penyetelan rem belakang
- 15. Pemeriksaan & penyetelan saklar lampu rem belakang
- 16. Pemeriksaan & penyetelan kabel gas
- 17. Pemeriksaan dan penyetelan kopling
- 18. Pemeriksaan & penyetelan gerak bebas setang kemudi
- 19. Pemeriksaan & pengencangan semua baut & mur
- 20. Pemeriksaan & penyetelan lampu depan
- 21. Pemeriksaan tekanan angin ban.



**Servis Gratis**

**3**



# 4

**Servis Gratis**

**7 Bulan atau 5.900-6.000 km**

Tanggal : \_\_\_\_\_  
 Jarak tempuh : \_\_\_\_\_ km  
 Nomor Polisi : \_\_\_\_\_

Stempel Dealer/Bengkel

Untuk : Pemilik



# 4

**Servis Gratis**

**7 Bulan atau 5.900-6.000 km**

Tanggal Penjualan : \_\_\_\_\_ Tanggal Servis : \_\_\_\_\_  
 Jarak Tempuh : \_\_\_\_\_ km Nomor Polisi : \_\_\_\_\_  
 No. Rangka : 

--	--	--	--	--	--	--	--	--	--	--	--	--	--	--	--	--	--	--	--	--

  
 No. Mesin : 

--	--	--	--	--	--	--	--	--	--	--	--	--	--	--	--

  
 Nama konsumen : \_\_\_\_\_  
 Alamat : \_\_\_\_\_  
 No. HP / Telepon : \_\_\_\_\_

**No. Order Pekerjaan:  
Tanggal:**

Saya menyatakan bahwa semua pekerjaan servis yang dilakukan telah sesuai dengan servis PT. TVS Motor Company Indonesia

Tanda tangan konsumen \_\_\_\_\_ Tanda tangan mekanik \_\_\_\_\_  
 Untuk : PT. TVS MOTOR COMPANY INDONESIA



Gratis Jasa Servis

**NXR**

## 21 POIN SERVIS



- 1. Pemeriksaan voltase & ketinggian cairan elektrolit baterai
- 2. Penggantian oli & pemeriksaan ketinggian oli
- 3. Pembersihan saringan oli
- 4. Pembersihan saringan udara
- 5. Pembersihan dan penyetelan karburator
- 6. Pemeriksaan kebocoran selang bahan bakar
- 7. Pembersihan & penyetelan celah (gap) busi
- 8. Pemeriksaan dan penyetelan katup (klep)
- 9. Pemeriksaan kelistrikan
- 10. Pemeriksaan semua fungsi fitur-fitur kendaraan
- 11. Pemeriksaan kebocoran pada mesin
- 12. Pemeriksaan & penyetelan rantai
- 13. Penyetelan rem depan & pemeriksaan ketinggian oli rem depan
- 14. Pemeriksaan & penyetelan rem belakang
- 15. Pemeriksaan & penyetelan saklar lampu rem belakang
- 16. Pemeriksaan & penyetelan kabel gas
- 17. Pemeriksaan dan penyetelan kopling
- 18. Pemeriksaan & penyetelan gerak bebas setang kemudi
- 19. Pemeriksaan & pengencangan semua baut & mur
- 20. Pemeriksaan & penyetelan lampu depan
- 21. Pemeriksaan tekanan angin ban.



**Servis Gratis**

**4**



# 5

**Servis Gratis**

**9 Bulan atau 7.900-8.000 km**

Tanggal : \_\_\_\_\_  
Jarak tempuh : \_\_\_\_\_ km  
Nomor Polisi : \_\_\_\_\_

Stempel Dealer/Bengkel

Untuk : Pemilik



# 5

**Servis Gratis**

**9 Bulan atau 7.900-8.000 km**

Tanggal Penjualan : \_\_\_\_\_ Tanggal Servis : \_\_\_\_\_  
Jarak Tempuh : \_\_\_\_\_ km Nomor Polisi : \_\_\_\_\_  
No. Rangka : 

--	--	--	--	--	--	--	--	--	--	--	--	--	--	--	--	--	--	--	--	--

  
No. Mesin : 

--	--	--	--	--	--	--	--	--	--	--	--	--	--	--	--	--	--	--	--	--

  
Nama konsumen : \_\_\_\_\_  
Alamat : \_\_\_\_\_  
No. HP / Telepon : \_\_\_\_\_

**No. Order Pekerjaan:  
Tanggal:**

Saya menyatakan bahwa semua pekerjaan servis yang dilakukan telah sesuai dengan servis PT. TVS Motor Company Indonesia

Tanda tangan konsumen                      Tanda tangan mekanik  
Untuk : PT. TVS MOTOR COMPANY INDONESIA



Gratis Jasa Servis

NXR

## 21 POIN SERVIS



- 1. Pemeriksaan voltase & ketinggian cairan elektrolit baterai
- 2. Penggantian oli & pemeriksaan ketinggian oli
- 3. Pembersihan saringan oli
- 4. Pembersihan saringan udara
- 5. Pembersihan dan penyetelan karburator
- 6. Pemeriksaan kebocoran selang bahan bakar
- 7. Pembersihan & penyetelan celah (gap) busi
- 8. Pemeriksaan dan penyetelan katup (klep)
- 9. Pemeriksaan kelistrikan
- 10. Pemeriksaan semua fungsi fitur-fitur kendaraan
- 11. Pemeriksaan kebocoran pada mesin
- 12. Pemeriksaan & penyetelan rantai
- 13. Penyetelan rem depan & pemeriksaan ketinggian oli rem depan
- 14. Pemeriksaan & penyetelan rem belakang
- 15. Pemeriksaan & penyetelan saklar lampu rem belakang
- 16. Pemeriksaan & penyetelan kabel gas
- 17. Pemeriksaan dan penyetelan kopling
- 18. Pemeriksaan & penyetelan gerak bebas setang kemudi
- 19. Pemeriksaan & pengencangan semua baut & mur
- 20. Pemeriksaan & penyetelan lampu depan
- 21. Pemeriksaan tekanan angin ban.



**Servis Gratis**

**5**

**KUPON SERVIS GRATIS****LEMBAR CATATAN SERVIS GRATIS**

<b>NO</b>	<b>SERVIS GRATIS</b>	<b>CATATAN KILOMETER</b>	<b>NOMOR KARTU PENGKERJAAN/TANGGAL</b>	<b>STEMPEL DEALER/BENGKEL</b>
1	Servis gratis ke - 1 1 bulan atau 500 km mana yang lebih dulu dicapai			
2	Servis gratis ke - 2 3 bulan atau 2.000 km mana yang lebih dulu dicapai			
3	Servis gratis ke - 3 5 bulan atau 4.000 km mana yang lebih dulu dicapai			
4	Servis gratis ke - 4 7 bulan atau 6.000 km mana yang lebih dulu dicapai			
5	Servis gratis ke - 5 9 bulan atau 8.000 km mana yang lebih dulu dicapai			

**KUPON SERVIS GRATIS****LEMBAR CATATAN SERVIS (BAYAR)**

<b>NO</b>	<b>SERVIS BAYAR</b>	<b>CATATAN KILOMETER</b>	<b>NOMOR KARTU PENGERJAAN/TANGGAL</b>	<b>STEMPEL DEALER/BENGKEL</b>
1	Servis bayar ke - 1 12 bulan atau 12.000 km mana yang lebih dulu dicapai			
2	Servis bayar ke - 2 15 bulan atau 15.000 km mana yang lebih dulu dicapai			
3	Servis bayar ke - 3 18 bulan atau 18.000 km mana yang lebih dulu dicapai			
4	Servis bayar ke - 4 21 bulan atau 21.000 km mana yang lebih dulu dicapai			
5	Servis bayar ke - 5 24 bulan atau 24.000 km mana yang lebih dulu dicapai			

## KUPON SERVIS GRATIS

### LEMBAR CATATAN SERVIS (BAYAR)

NO	SERVIS BAYAR	CATATAN KILOMETER	NOMOR KARTU Pengerjaan/Tanggal	STEMPEL DEALER/BENGKEL
6	Servis bayar ke - 6 27 bulan atau 27.000 km mana yang lebih dulu dicapai			
7	Servis bayar ke - 7 30 bulan atau 30.000 km mana yang lebih dulu dicapai			
8	Servis bayar ke - 8 33 bulan atau 33.000 km mana yang lebih dulu dicapai			
9	Servis bayar ke - 9 36 bulan atau 36.000 km mana yang lebih dulu dicapai			
10	Servis bayar ke - 10 39 bulan atau 39.000 km mana yang lebih dulu dicapai			



**KUPON SERVIS GRATIS****LEMBAR CATATAN SERVIS (BAYAR)**

<b>NO</b>	<b>SERVIS BAYAR</b>	<b>CATATAN KILOMETER</b>	<b>NOMOR KARTU PENGKERJAAN/TANGGAL</b>	<b>STEMPEL DEALER/BENGKEL</b>
11	Servis bayar ke - 11 42 bulan atau 42.000 km mana yang lebih dulu dicapai			
12	Servis bayar ke - 12 45 bulan atau 45.000 km mana yang lebih dulu dicapai			
13	Servis bayar ke - 13 48 bulan atau 48.000 km mana yang lebih dulu dicapai			
14	Servis bayar ke - 14 50 bulan atau 50.000 km mana yang lebih dulu dicapai			

**AGAR NEO XR ANDA SELALU DALAM KONDISI & PERFORMA TERBAIK,  
PASTIKAN 3 POIN BERIKUT SELALU DILAKUKAN :**

- 1. GANTI OLI MESIN SETIAP 2.000 KM ATAU SETIAP 2 BULAN\***
- 2. GANTI SARINGAN UDARA SETIAP 12.000 KM\*\***
- 3. GANTI BUSI SETIAP 8.000 KM**

**\* Mana yang lebih dulu tercapai**

**\*\* Ganti lebih sering untuk pemakaian sepeda motor pada daerah berdebu**

# PT TVS Motor Company Indonesia

## **Kantor Sales dan Marketing :**

Gedung Wirausaha Lantai 3, Jl. HR Rasuna Said Kav. C-5  
Kuningan, Jakarta 12920, Indonesia

Telp: +62 21 300 20570, Fax: +62 21 300 20576 [www.tvsmotor.co.id](http://www.tvsmotor.co.id)

## **Pabrik :**

Kawasan Industri Surya Cipta, Jl. Surya Madya Kav. 1- 30  
Desa Kutanegara, Ciampel, Karawang 41361, Jawa Barat, Indonesia

**Edisi November 2011**